

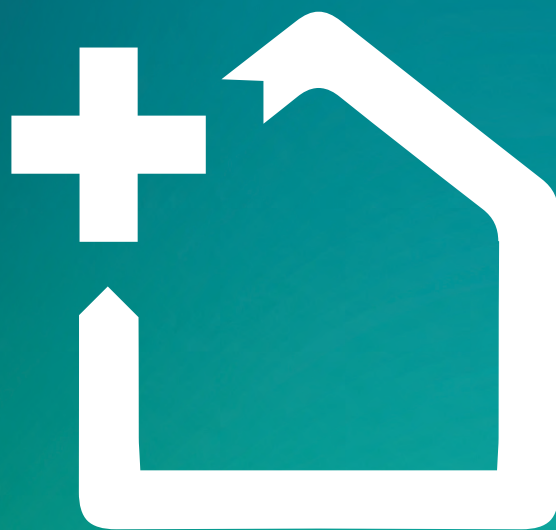

 energy1.0

 **KORUS**
FINESTRA DEL TUO MONDO



energy1.0

la nuova famiglia  del risparmio energetico

FINESTRA DEL TUO MONDO



Triplo vetro di serie
per altissime prestazioni
termiche e maggior
isolamento acustico



Assenza di
ferro nell'anta
per maggior
leggerezza
dell'infisso
e migliore
prestazione
termica



Trasmittanza
 $U_w=1.0$

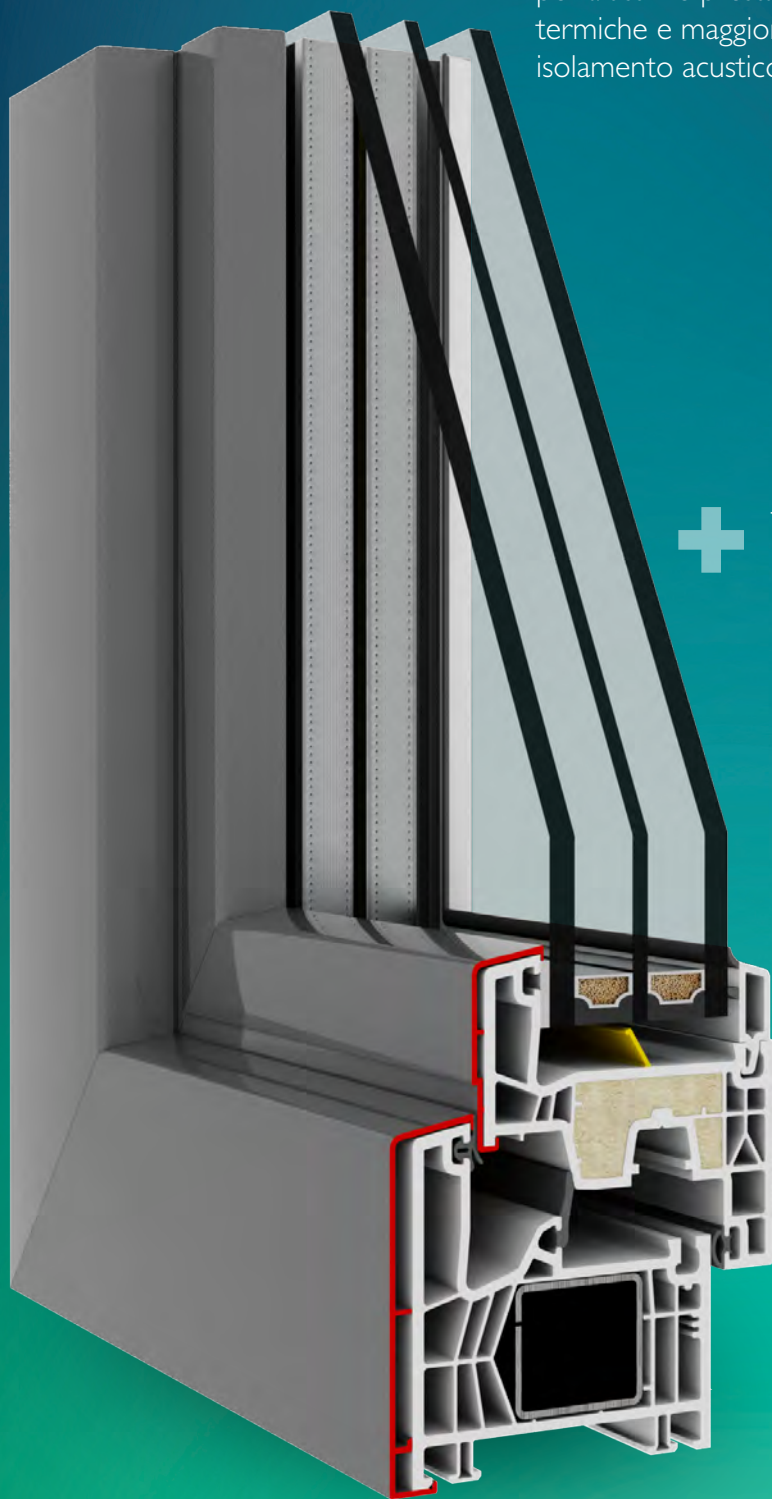

Ecofill Pro

I profili anta
vengono iniettati
con schiuma
poliuretana,
un composto
frutto di anni
di ricerca in grado
di garantire prestazioni
termiche eccellenti
e maggiore robustezza





ENERGY 1.0

STUDIATE PER IL VOSTRO RISPARMIO ENERGETICO

La linea Energy Korus racchiude all'interno una serie di prodotti innovativi, caratterizzati da prestazioni termiche eccellenti, da caratteristiche tecniche all'avanguardia e dall'utilizzo di materiali rispettosi dell'ambiente. Grazie al maggiore isolamento termico, si ottiene un risparmio in bolletta sui riscaldamenti e sui climatizzatori d'estate generando meno inquinamento. Tutti i prodotti della linea ENERGY 1.0 hanno un $U_w = 1.0 \text{ W/m}^2\text{K}$. Le caratteristiche tecniche di serie su tutti i prodotti sono la presenza del triplo vetro e della schiumatura dell'anta (e del telaio per quanto riguarda i prodotti New Termic EVO e SkyWood dell'anta EVO).

Il triplo vetro. La scelta del vetrocamera deve essere considerata oggi al pari della scelta dei profili o del materiale con cui vengono costruite le finestre: dipendono infatti dal tipo di vetro sia la prestazione termica che acustica del serramento. Per questo la linea ENERGY 1.0 è dotata di serie di un triplo vetro con gas Argon che consente di ottenere una riduzione della perdita del calore fino al 30% rispetto ad un vetro monocamera, garantendo un valore di trasmittanza termica (U_w) dell'infisso pari a $1.0 \text{ W/m}^2\text{K}$.

Non solo, ma questa tipologia di vetro garantisce prestazioni acustiche eccellenti e certificate, grazie alle sue proprietà fonoassorbenti, le vibrazioni sonore vengono ridotte al minimo anche in presenza di sorgenti di rumore ambientali continue (es. fronte strada).

Infine l'incollaggio strutturale del vetro garantisce più rigidità all'infisso, migliorandone il funzionamento e garantendo una minor usura degli accessori di manovra.

Ecofill Pro. È il processo di schiumatura del profilo anta che avviene con un composto in poliuretano, frutto di anni di ricerca, in grado di garantire un miglioramento importante delle performance termiche dell'infisso, poiché andando a riempire le camere interne limita ulteriormente lo scambio di calore. Non solo, la schiuma poliuretanicca offre anche un vantaggio di tipo strutturale grazie al suo grado di densità, infatti aderendo ed incollando alle pareti del profilo diviene con esso di fatto un corpo unico. Grazie all'Ecofill Pro l'infisso guadagna così anche in robustezza e manovrabilità.

KORUS
FINESTRA DEL TUO MONDO



risparmio
energetico

sicurezza

design

adatte alla
ristrutturazione

isolamento acustico

ottima

performance

termica

NUOVA_linea energy KORUS



energy1.0



WinKSlim

Pensata per allargare i tuoi orizzonti

WinUP / **WinKUP**

Performance e modularità

Lumen / **LumenK**

Vivi la luce

New**TermicEVO**

semplicemente elegante

SKYWood**EVO**

scenografie del legno



WinK Slim

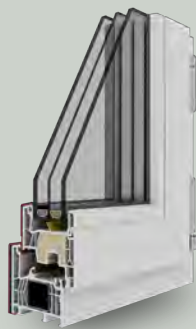

WinUP / WinKUP



Lumen / LumenK

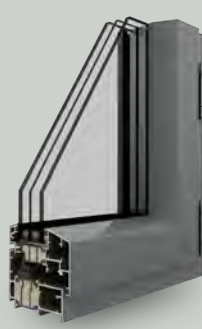

NewTermicEVO



SkyWoodEVO

KORUS

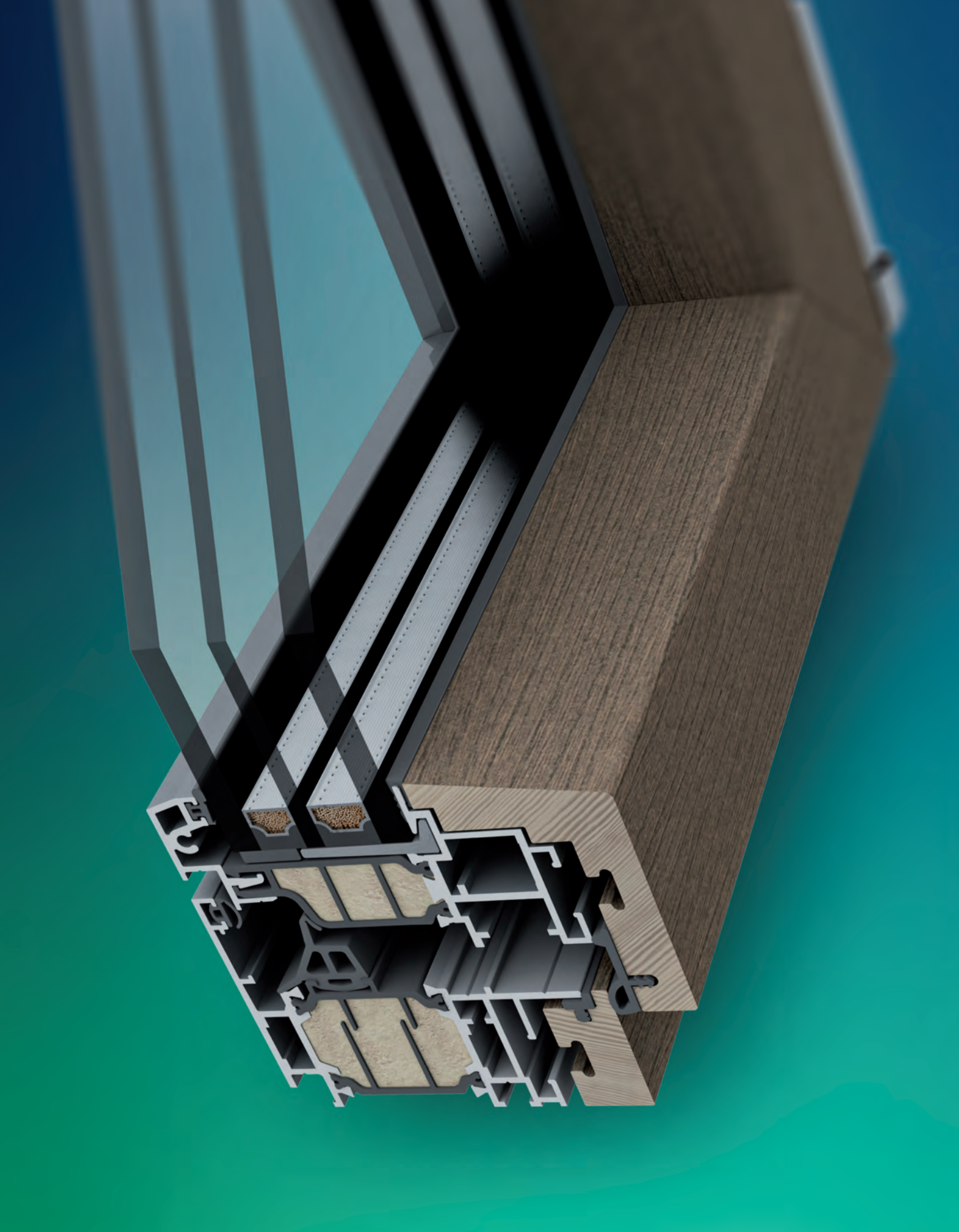



KORUS
FINESTRA DEL TUO MONDO



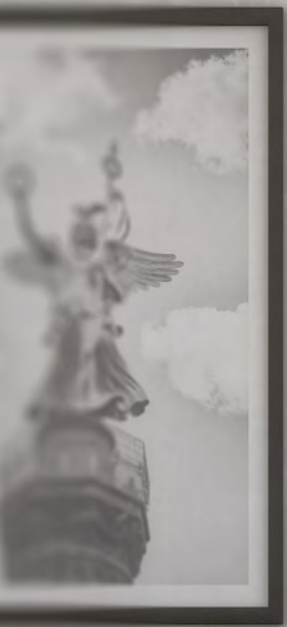



DISPONIBILE
DA GIUGNO



È un infisso in PVC-Alluminio dalle caratteristiche inimitabili. La cartellina esterna in alluminio è di serie, questo rende più facile la personalizzazione e vantaggiosa la necessità di avere il bicolore. La garanzia è di 20 anni. L'anta ridotta, dalla linea squadrata e fortemente attuale, conferisce all'infisso un minimo impatto visivo, lasciando spazio alla luce (+30% di vetro) e al confort ambientale. È un infisso estremamente moderno, adatto alla ristrutturazione così come alla progettazione del residenziale nuovo.



WinK Slim



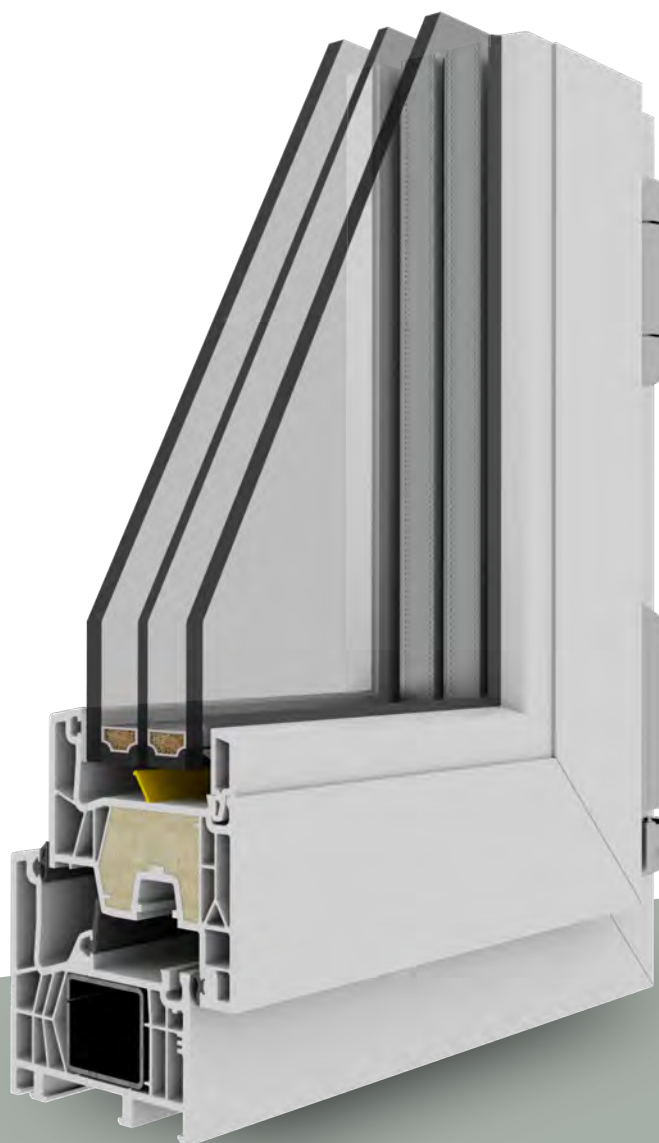

È un infisso ideale per chi è attento al risparmio energetico (6 camere, 3 guarnizioni, certificato "clima severo") e all'ecologia (profilo "Greenline"). Disponibile anche con la cartellina esterna in alluminio che conferisce all'infisso una maggior tenuta nel tempo agli agenti atmosferici conservando intatte negli anni le proprie caratteristiche estetiche.



WinUP

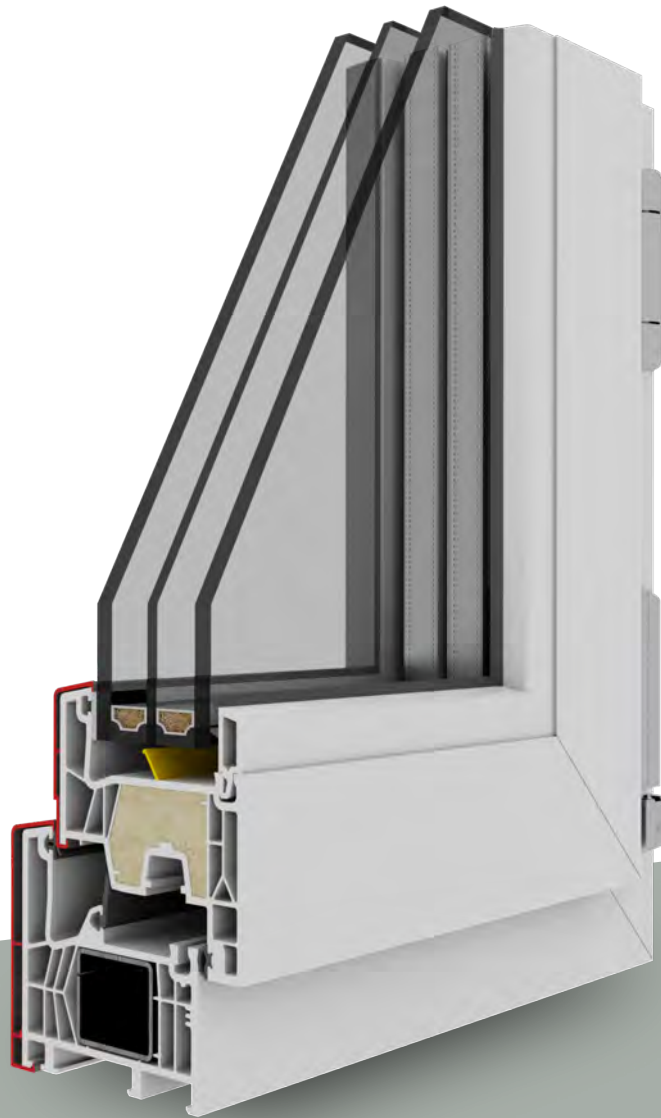

La cartellina offre inoltre una grande versatilità cromatica facilitando la personalizzazione in qualsiasi colorazione, dalle tinte RAL agli effetti legno, ma anche ossidati, e rende più vantaggiosa la possibilità di avere il bicolore. Estende infine la garanzia a 20 anni.



WinKUP





KORUS
FINESTRA DEL TUO MONDO

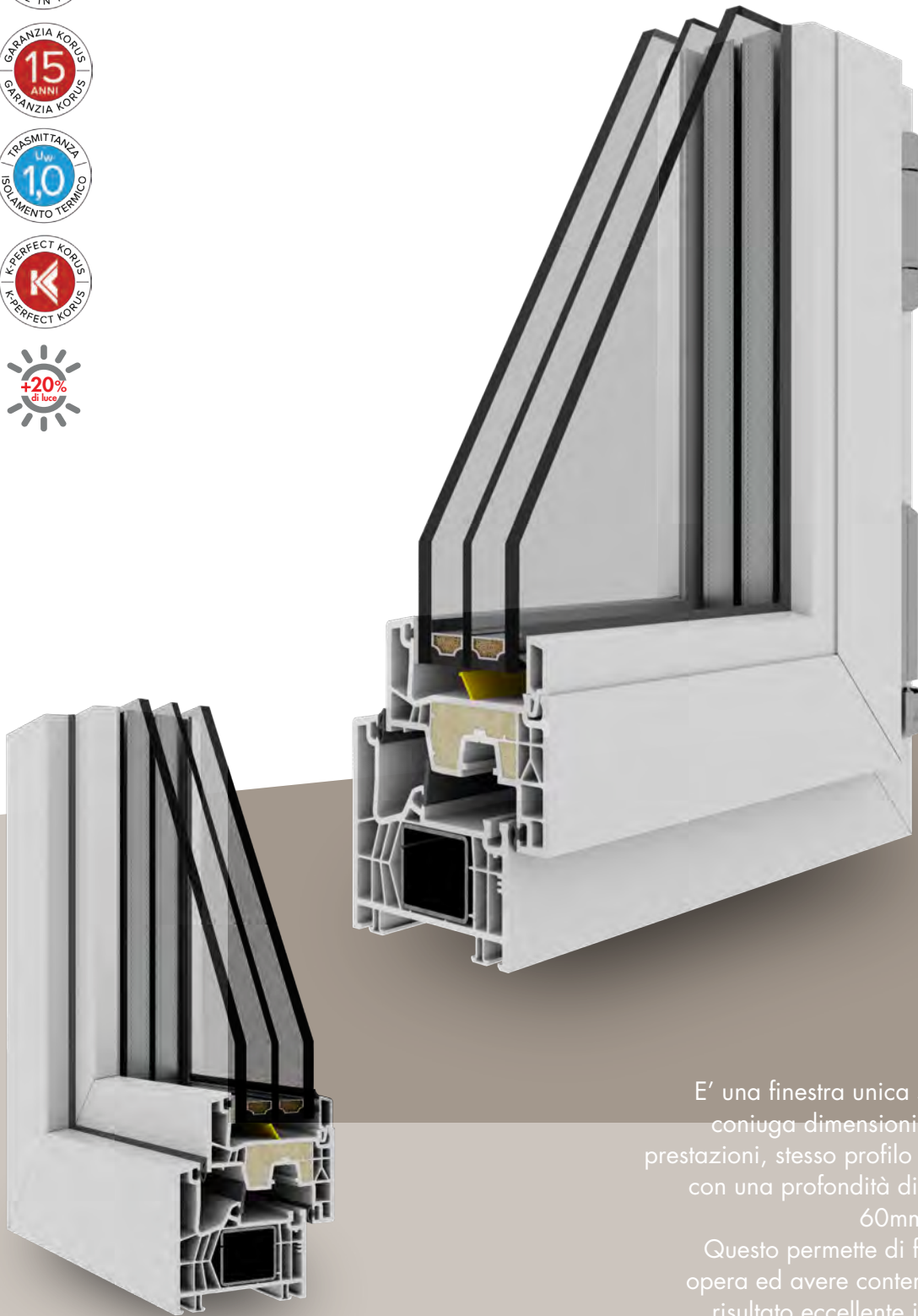

E' una finestra unica sul mercato perché coniuga dimensioni contenute con alte prestazioni, stesso profilo telaio del Win Up, con una profondità di solo 76mm, di cui 60mm per l'inserimento. Questo permette di facilitare la posa in opera ed avere contemporaneamente un risultato eccellente in termini di pulizia ed impatto visivo.



LUMEN

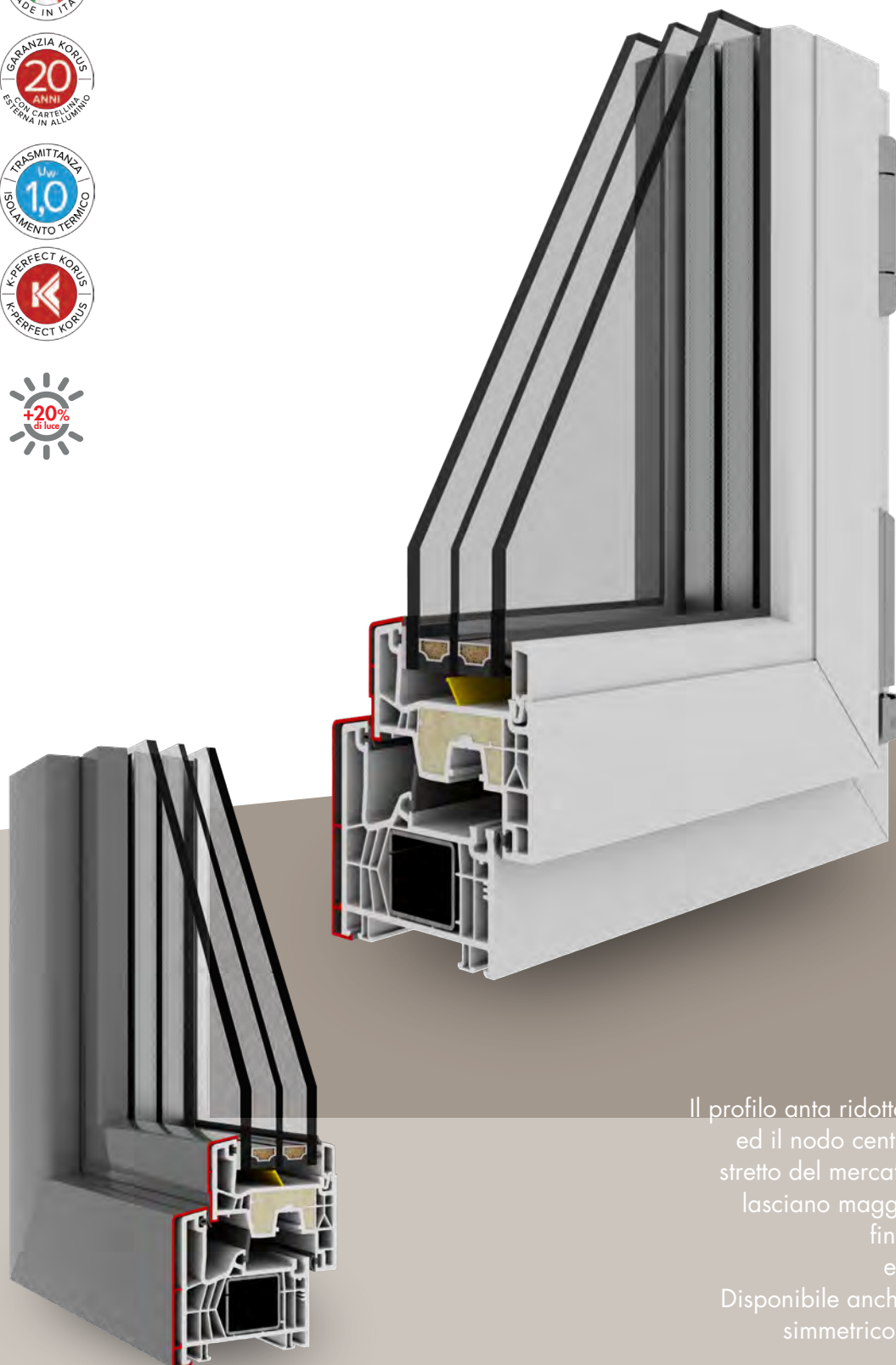

Il profilo anta ridotto rispetto al Win Up ed il nodo centrale asimmetrico più stretto del mercato (solo 112mm) poi lasciano maggior spazio alla luce, fino ad un 20% in più, ed al confort termico. Disponibile anche con nodo centrale simmetrico e con cover esterna in alluminio.

LUMENK







KORUS
FINESTRA DEL TUO MONDO

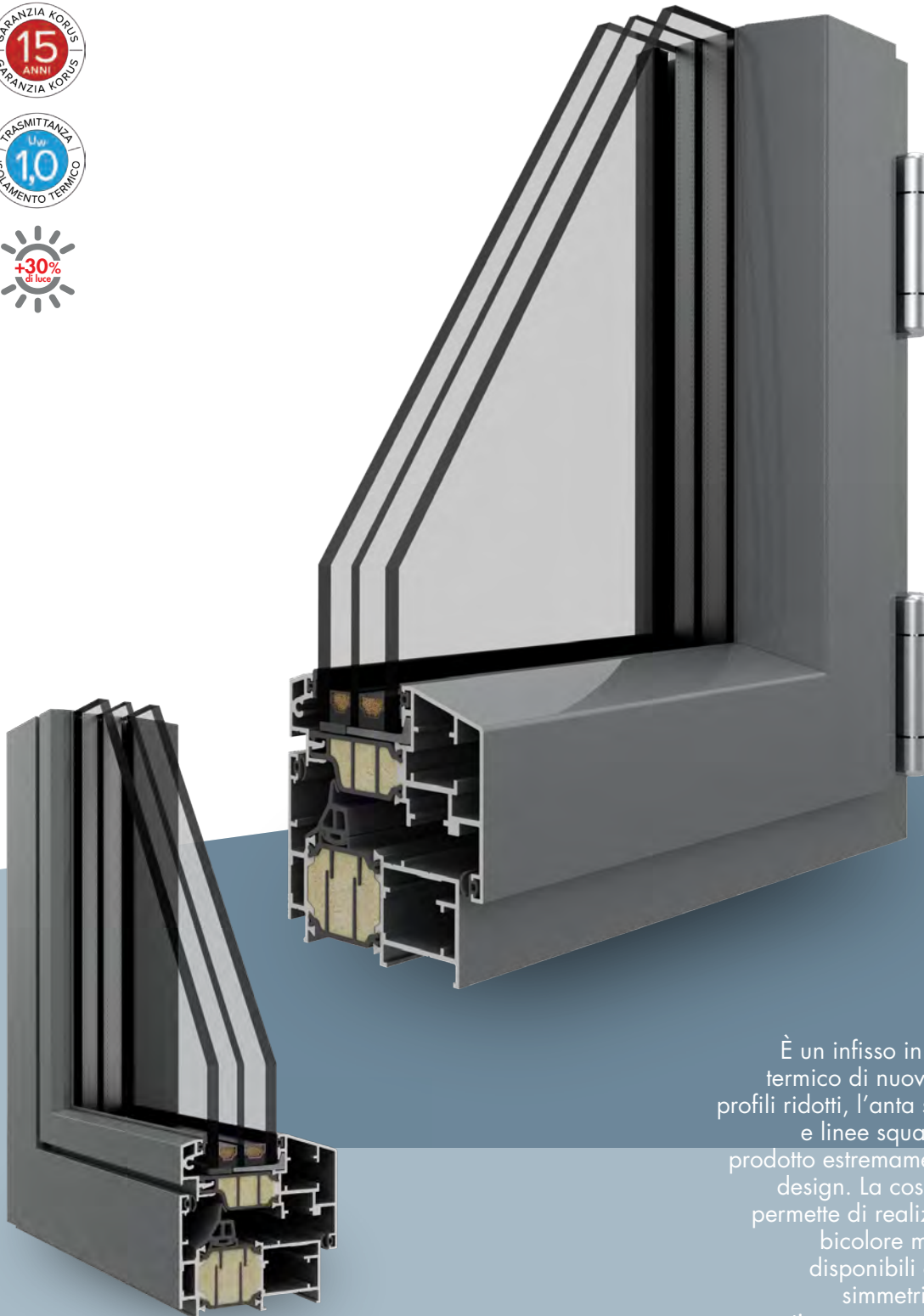

È un infisso in alluminio a taglio termico di nuova progettazione. I profili ridotti, l'anta semi-scomparsa e le linee squadrate ne fanno un prodotto estremamente moderno e di design. La costruzione a "gusci" permette di realizzare facilmente il bicolore mentre le due ante, disponibili con nodo centrale simmetrico o asimmetrico, garantiscono una maggior superficie vetrata e un maggior confort abitativo.



NewTermicEVO

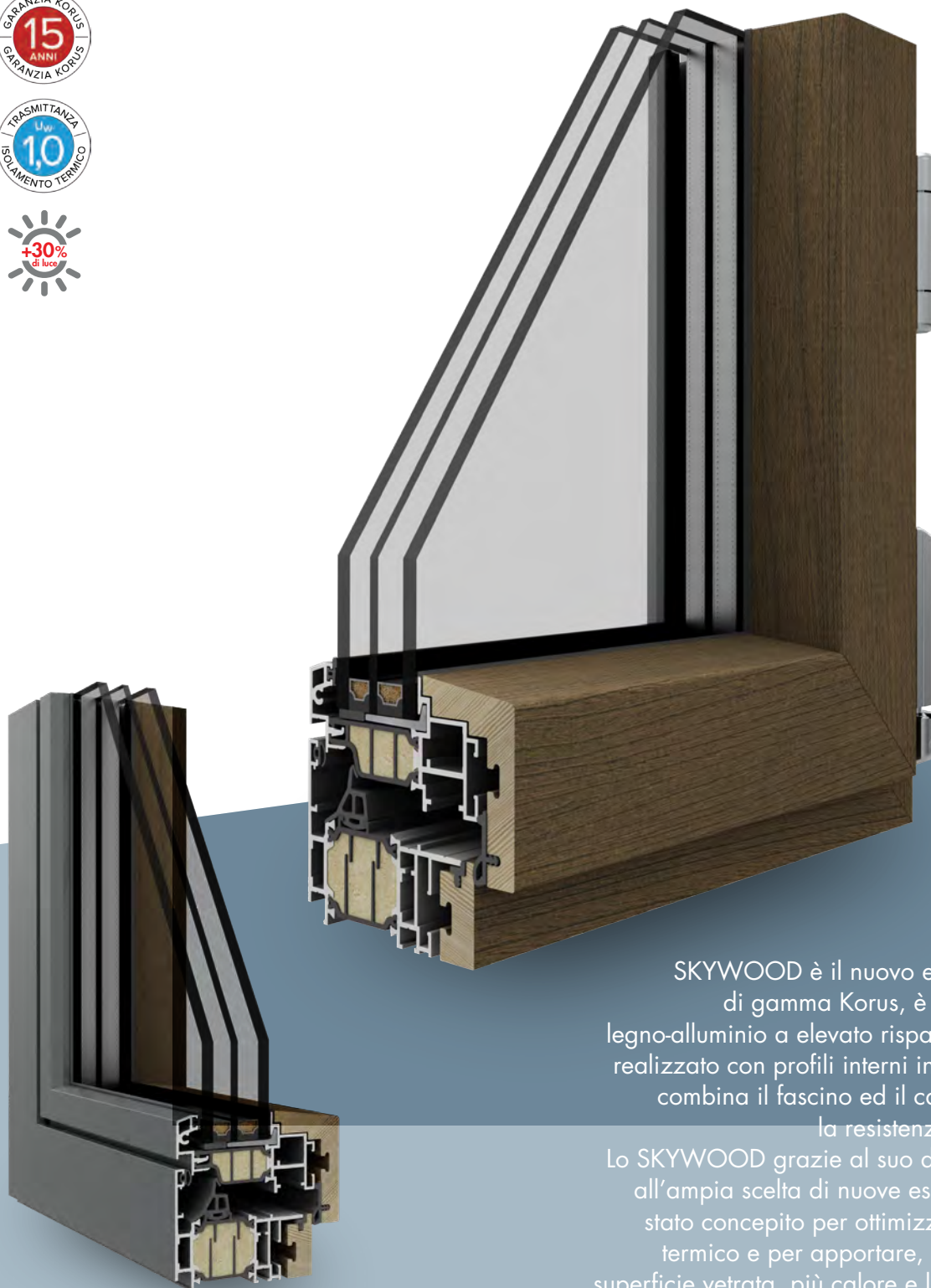

SKYWOOD è il nuovo ed innovativo top di gamma Korus, è un sistema misto legno-alluminio a elevato risparmio energetico, realizzato con profili interni in legno massello, combina il fascino ed il calore del legno e la resistenza dell'alluminio. Lo SKYWOOD grazie al suo design rigoroso e all'ampia scelta di nuove essenze e colori, è stato concepito per ottimizzare l'isolamento termico e per apportare, grazie all'ampia superficie vetrata, più calore e luce aumentando esponenzialmente il confort abitativo.



SKYWoodEVO





Schede Tecniche

Telaio a "L"

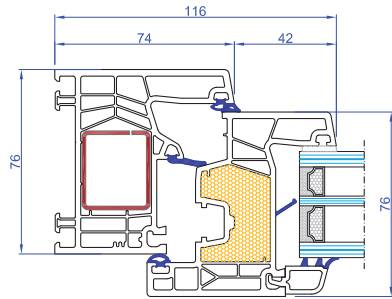

Telaio con aletta da 35mm

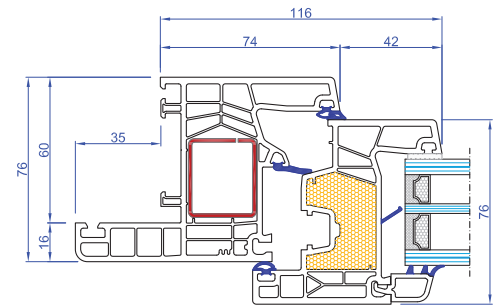

Telaio da ristrutturazione con aletta da 60mm

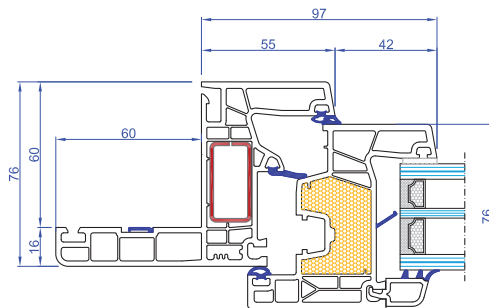

Nodo centrale

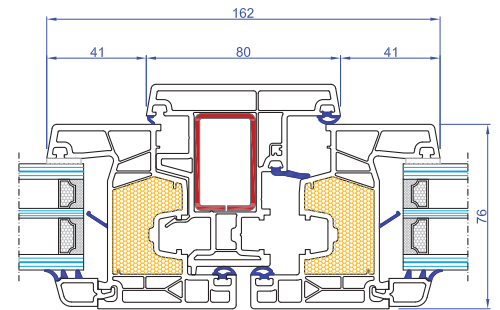

Telaio a "L"

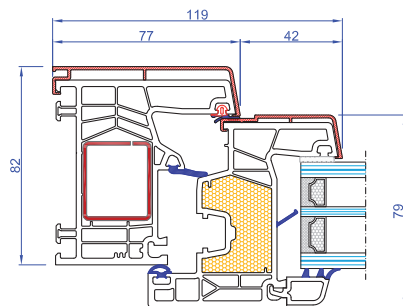

Telaio con aletta da 35mm

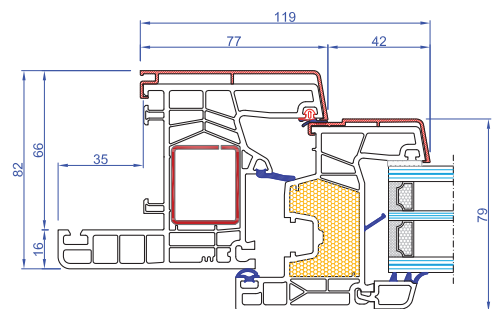

Telaio da ristrutturazione con aletta da 60mm

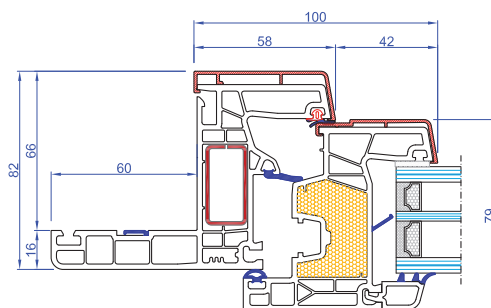

Nodo centrale

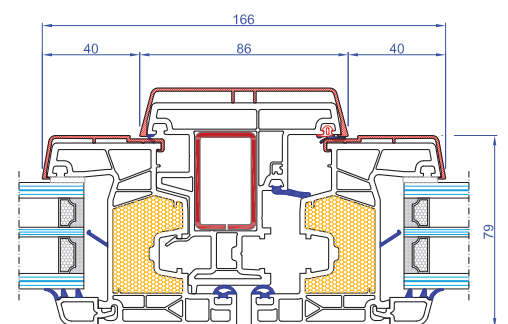

Lumen

Telaio a "L"

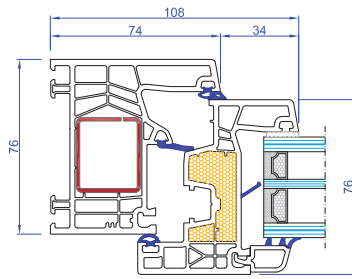

Telaio con aletta da 35mm

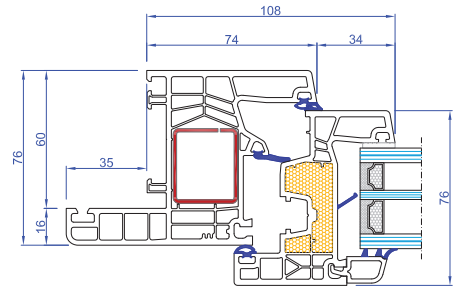

Nodo centrale simmetrico

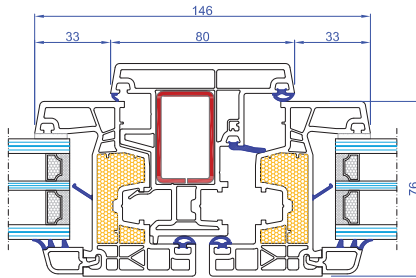

Nodo centrale asimmetrico

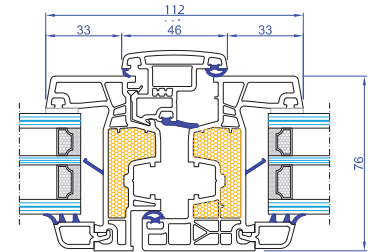

Telaio da ristrutturazione con aletta da 60mm

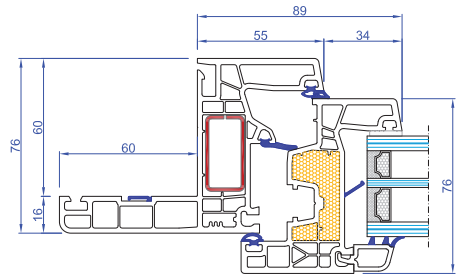

LumenK

Telaio a "L"

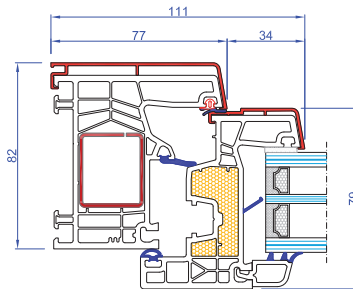

Telaio con aletta da 35mm

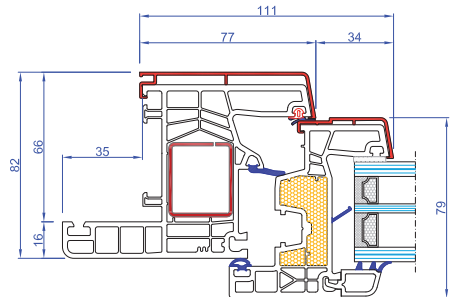

Telaio da ristrutturazione con aletta da 60mm

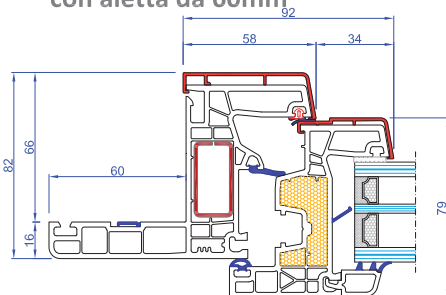

Nodo centrale simmetrico

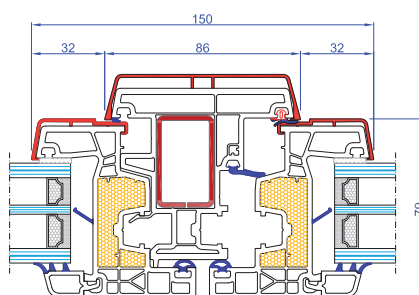

Nodo centrale asimmetrico

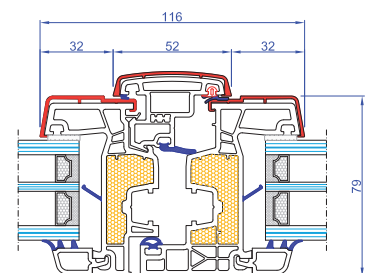

NEWTermicEVO

Telaio a "L"

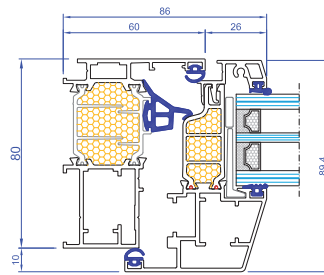

Telaio con aletta da 25mm

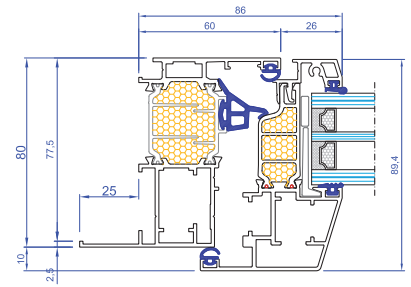

Telaio con aletta da 35mm

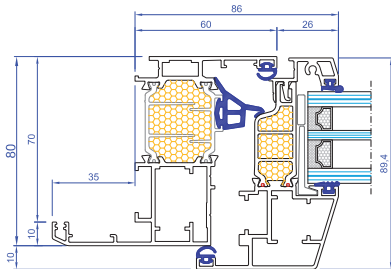

Nodo centrale Asimmetrico

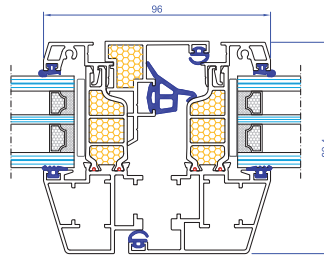

Nodo centrale Simmetrico

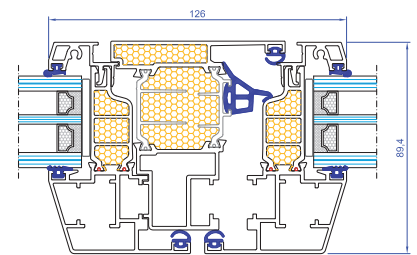

SKYWoodEVO

Telaio a "L"

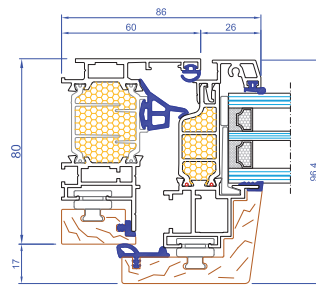

Telaio con aletta da 25mm

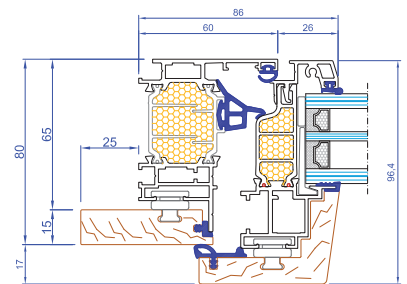

Telaio con aletta da 35mm

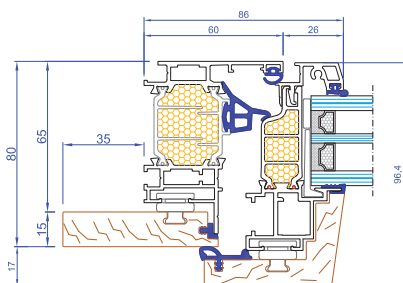

Nodo centrale Asimmetrico

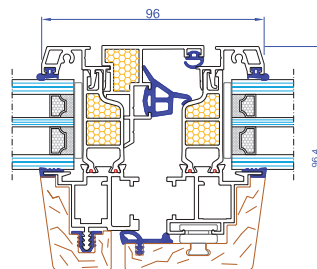

Nodo centrale Simmetrico

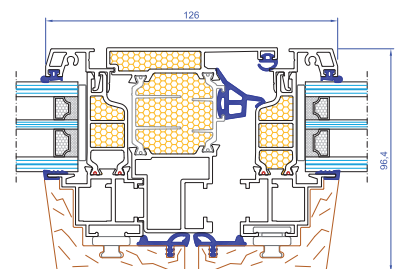

L'azienda

Korus S.p.A., azienda leader in Italia con una realtà consolidata e affermata, figura da oltre 15 anni tra i principali produttori di infissi in alluminio, alluminio-legno, PVC e persiane in alluminio.

Le Sedi principali sono a Roma e a Sabaudia (Latina), in un sito industriale di circa 40.000 mq., completamente attrezzato con dotazioni impiantistiche di primordine. Uno staff solido e competente, di circa 100 persone, che studiano, progettano e realizzano ogni giorno le soluzioni migliori per le vostre abitazioni.

Una rete di vendita ampia e capillare, che va oltre il territorio nazionale proiettandosi, negli ultimi anni, in direzione del mercato nordamericano, alle cui richieste è in grado di rispondere perfettamente, con prodotti che coniugano valori estetici e garanzie di sicurezza..

Mission

Ricerca la soddisfazione del Cliente operando in costante sinergia e sviluppando soluzioni innovative di business nel segno dell'eccellenza. Per Korus: "... Le aziende vincenti trasformano in vincenti anche i propri Clienti. Le aziende più accorte creano costantemente nuovo valore per i Clienti, sono profondamente orientate al cliente e alla soddisfazione delle sue esigenze."

Philip Kotler

Processo Produttivo

Ad oggi la capacità produttiva annua, in costante crescita, raggiunge circa i 90.000 prodotti finiti. Il nostro lavoro ha inizio con l'incessante attività di ricerca e di studio compiuti sui materiali.

Parallelamente procediamo ad una fase preliminare di analisi del mercato, finalizzata a recepire le esigenze degli utenti finali.

Sulla base di tale screening propedeutico, viene effettuata una rigorosa progettazione degli infissi da realizzare, eseguita con un'attenzione estrema ai particolari.

Quindi si procede all'estrusione del profilo più adatto, che viene prodotto, brevettato e certificato e andrà a comporre lo specifico infisso da avviare alla produzione. Un costante processo di revisione e controllo accompagna tutte le fasi del ciclo produttivo, e permette di rifinire ad arte ogni singolo elemento prodotto. La verniciatura e la sublimazione dei nostri profili vengono effettuate presso gli stabilimenti della KROMOSS srl, azienda di primaria rilevanza nazionale ed internazionale, parte correlata al nostro Gruppo.





KORUS
FINESTRA DEL TUO MONDO

Strada Migliara, 46
04010 Borgo S. Donato
SABAUDIA (Latina) - Italia
Tel. 0773.52381
info@korusweb.it

www.korusweb.com